

精密手動自定心中心架（薄壁加工）

型號：**HCH** (Ø4-1050mm)

(帶噴水/氣清潔功能-選擇項)

精密手動調節，三爪自動定心，加持薄壁件不易變形，可按客戶加工要求定制，可為滾輪式夾持或磨塊式夾持，適用非自動化批量件及薄壁零件的精密生產加工。

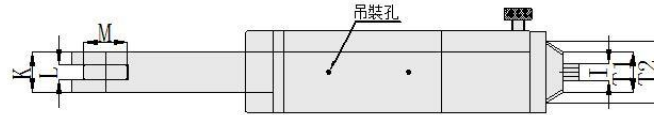
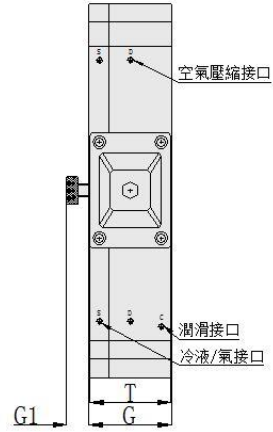
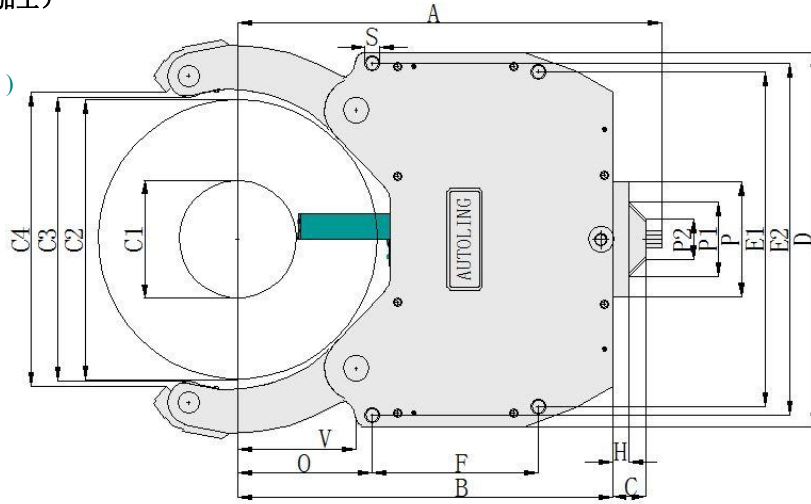

排水和壓縮空氣接口 G 1/4”
潤滑接口為 G 1/8”

*保留技術更改

*如需更詳細信息請索取圖紙

AUTOLING 型號尺寸		HCH-4	HCH-5	HCH-6	HCH-7	HCH-8	HCH-10
最小夾持直徑	C1	30	45	120	200	230	600
最大夾持直徑	C2	245	310	460	530	630	1050
最大開口（不含防護罩）	C3	248	322	462	550	640	1060
最大開口（含防護罩）	C4	246	318	462	548	636	1058
	A	496	570	784	900	1040	1631
	B	448	510	709	815	950	1466
	C	48	60	75	85	95	165
	D	405	440	680	710	900	1500
	E	365	400	610	650	810	1440
	F	240	270	330	440	450	310
	G	110	145	150	162	190	310
手臂厚度	K	60	75	75	82	100	306
滾輪厚度	L	25	29	29	32	32	210
滾輪直徑	M	52	62	80	100	100	220
固定螺絲孔徑	S	23	23	27	27	35	39
	T	105	143	148	162	188	276
滾輪最大圓周線速	m/min	715	700	685	570	570	200
整個範圍內定心精度	mm	0.04	0.06	0.06	0.07	0.07	0.08
重復精度	mm	0.007	0.01	0.01	0.02	0.03	0.04
重量	kg	85	135	360	875	1135	2650

*1 臺也可根據客戶要求非標定制