

重型中心架 (承重: 5T-40T)

型號: **SHD** (Ø100-1050mm)

(帶噴水/氣清潔功能-選擇項)

油壓自動定心, 超重型支撐臂, 可支撐超重超大型工件, 船舶曲軸、風機電軸、重型鐵路、船用曲翼以及兵工廠等客戶的大型零件提供高精度支撐。

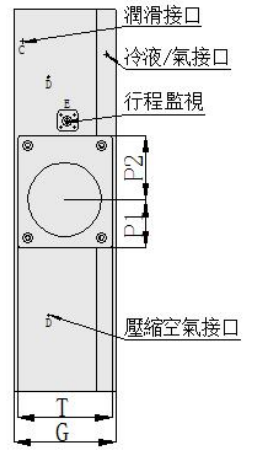
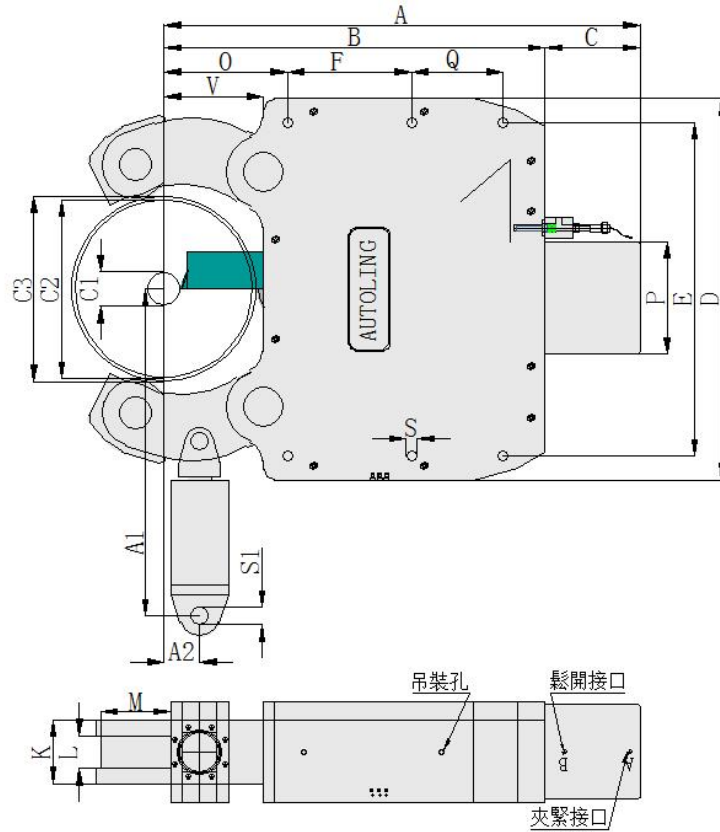

排水和壓縮空氣接口為 G 1/4"
油缸為 G 3/8"

*保留技術更改

*如需更詳細信息請索取圖紙

AUTOLING 型號尺寸		SHD-100350	SHD-100520	SHD-220720	SHD-6001050
最小夾持直徑	C1	100	100	220	600
最大夾持直徑	C2	350	520	720	1050
最大開口	C3	380	521	698	1050
	A	907	1979.5	1466	1966
	A1	/	860	1045	1255
	A2	/	104	100	145
	B	665	274.5	348	348
	D	730	1110	1220	1500
	E	660	970	1120	1440
	F	140	360	280	310
	Q	180	265	240	310
	G	250	150	296	306
手臂厚度	K	120	75	186	210
滾輪厚度	L	65	32	96	100
滾輪直徑	M	130	110	200	220
	P	270	280	326	326
	P1	125	130	138	138
	P2	145	130	188	188
固定螺栓	/	24	34	39	39
支撐臂固定孔	S	27	30	50	50
	T	246	132	276	276
	V	202	289	370	620
活塞面積	cm ²	87.9	78.5	314	314
操作油壓 最小/最大	bar	12/60	12/60	15/60	15/60
滾輪最大夾緊力/承重	Dan/kg	7000/6000	5500	9800	22000
滾輪最大圓周線速度	m/min	600	550	200	200
定心精度	mm	0.03	0.05	0.08	0.08
重複定位精度	mm	0.01	0.02	0.03	0.04
重量	kg	580	750	2200	3000

*1 臺也可根據客戶要求非標