

超緊湊中心架

型號: **TCX** (Ø20-685mm)

(帶噴水 / 氣清潔功能-選擇項)

自動定心，超級緊湊型設計，中心架整體更小巧精緻，所需空間更小，便於空間小的安裝，超大夾持範圍，可非標定制。

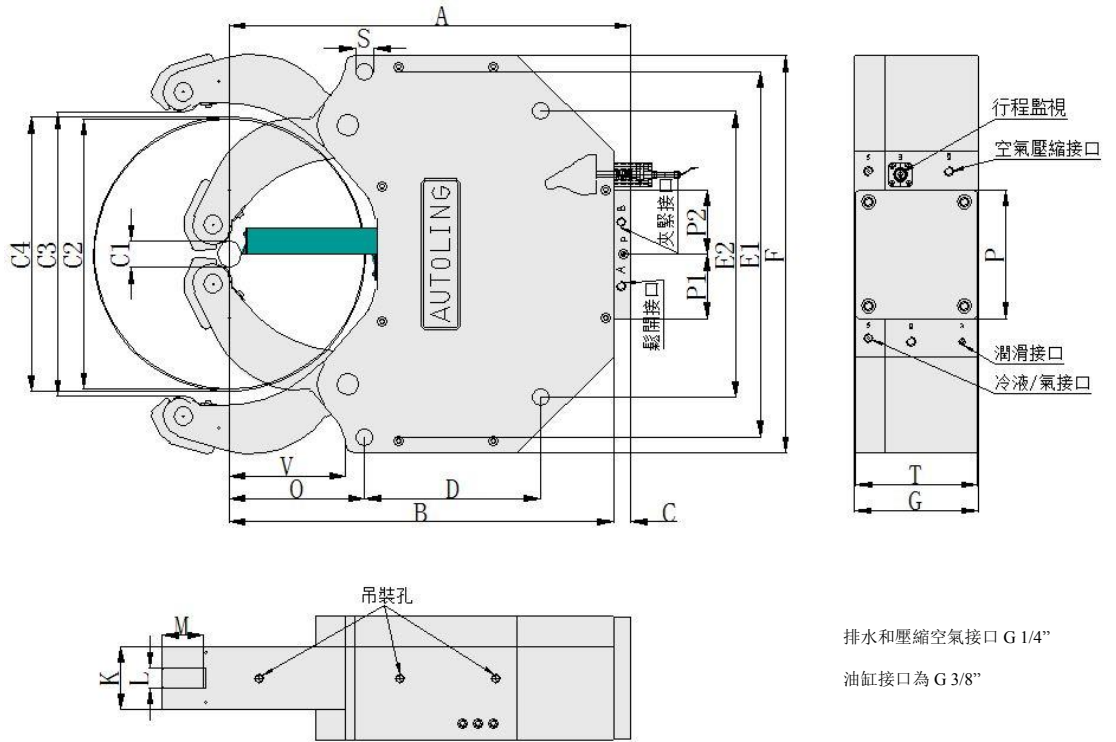

排水和壓縮空氣接口 G 1/4"
油缸接口為 G 3/8"

*保留技術更改

*如需更詳細信息請索取圖紙

AUTOLING 型號尺寸		TCX-3	TCX-4	TCX-5	TCX-6	TCX-6.1
最小夾持直徑	C1	20	35	75	100	250
最大夾持直徑	C2	270	340	430	520	685
最大開口(不含防護罩)	C3	275	346	436	528	691
最大開口(含防護罩)	C4	272	343	434	524	690
	A	430	504	753	816	816
	B	408	482	607	670	680
	C	22	22	146	146	135.5
	D	440	500	485	680	680
	E1	400	460	445	610	610
	E2	340	360	445	640	640
	F	170	220	240	330	300
	G	150	155	165	175	175
	O	140	170	230	215	245
手臂厚度	K	75	80	75	75	75
滾輪厚度	L	25	25	29	29	29
滾輪直徑	M	47	52	62	80	80
	P1	81	81	81	105	105
	P2	81	81	81	105	105
	S	18	23	23	27	27
	T	140	140	152	168	168
	V	118	148	195	185	215
活塞面積	cm ²	13	13	13	20	20
操作油壓 最小/最大	bar	15/55	15/55	15/55	15/55	15/55
滾輪最大夾緊力	dan	1000	1500	2000	3000	3000
滾輪最大圓周線速	m/min	700	715	700	700	700
定心精度	mm	0.08	0.1	0.1	0.1	0.1
重複定位精度	mm	0.007	0.01	0.01	0.01	0.01
重量	kg	120	152	195	310	330

*1 臺也可根據客戶要求非標