

## 大轉角側置油壓中心架

型號: **SCR-AB** (Ø12-460mm)

(帶噴水 / 氣清潔功能-選擇項)

自動定心，側置油壓缸，可在狹小空間內安裝，垂直上下料，可有效清潔鐵屑，便於機械手加載工件，提高自動化生產效率。

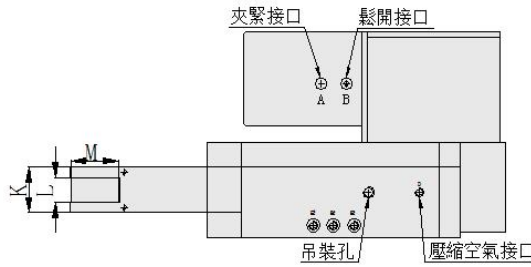
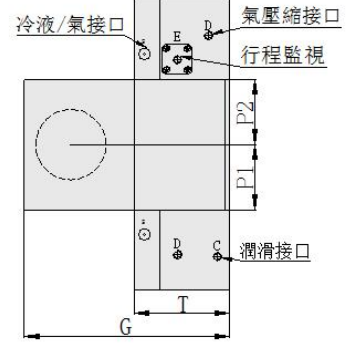
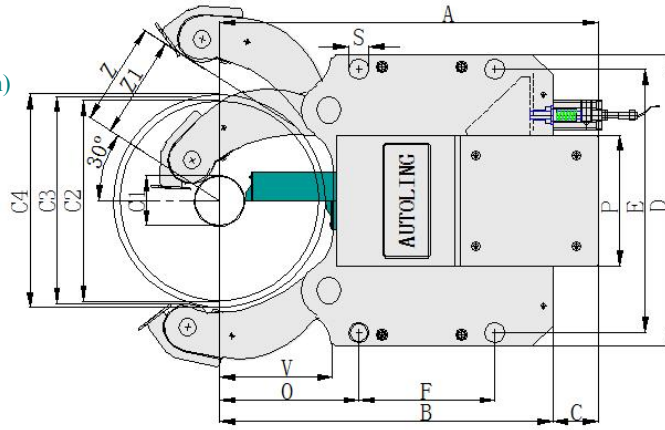
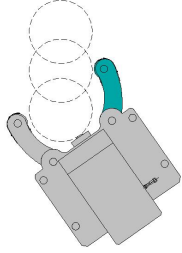

排水和壓縮空氣接口

3.2 號以下為 G 1/8"

4 號以上為 G 1/4"

油缸夾緊鬆開接口

3.2 號以下為 G 1/4"

4 號以上為 G 3/8"

\*保留技術更改

\*如需更詳細信息請索取圖紙

AUTOLING 型號尺寸		SCR-AB 3	SCR-AB 3.1	SCR-AB 4	SCR-AB 5	SCR-AB 6
最小夾持直徑	C1	12	20	30	50	160
最大夾持直徑	C2	130	150	220	268	460
最大開口 (不含防護罩)	C3	141	163	238	290	496
最大開口 (含防護罩)	C4	137	158	232	284	490
	A	348	356	480	614	810
	B	308	316	437	500	709
	C	40	40	43	124	101
	D	290	290	400	450	680
	E	262	262	365	400	610/640
	F	135	135	240	270	330
	G	204.5	204.5	245	325	350
	O	115	123	146	178	215
手臂厚度	K	45	45	60	75	75
滾輪厚度	L	25	25	25	29	29
滾輪直徑	M	47	47	52	62	80
	P	130	130	150	160	210
	P1	65	65	75	80	105
	P2	65	65	75	80	105
固定螺栓孔徑	S	18	18	23	23	27
	T	95	95	110	143	150
	V	91.5	91.5	128	160	175
	Z	66	82	111	135	230
	Z1	62	78	106.5	130	225
活塞面積	cm <sup>2</sup>	38.5	38.5	63.5	78.5	132.5
操作油壓 最小/最大	bar	8/45	8/45	8/50	8/50	10/50
滾輪最大夾緊力	dan	1000	1000	1500	2000	3000
滾輪最大圓周線速	m/min	800	800	720	650	525
定心精度	mm	0.04	0.04	0.05	0.06	0.06
重複定位精度	mm	0.007	0.007	0.007	0.01	0.01
重量	kg	55	55	115	190	500

\*1 臺也可根據客戶要求非標定制\*