

## 緊湊中心架

### 型號: TC (Ø30-630mm)

(帶噴水 / 氣清潔功能-選擇項)

自動定心，緊湊型設計，中心架整體小巧精緻，所需空間更小，便於安裝，超大夾持範圍，可非標定制。

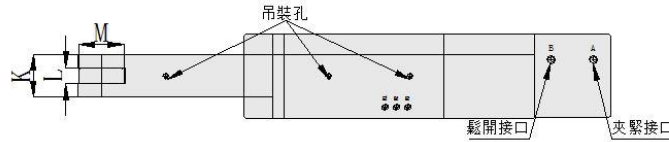
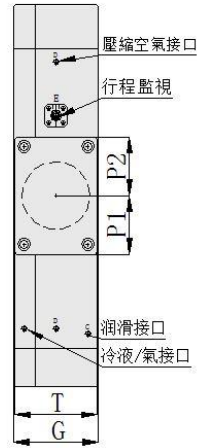
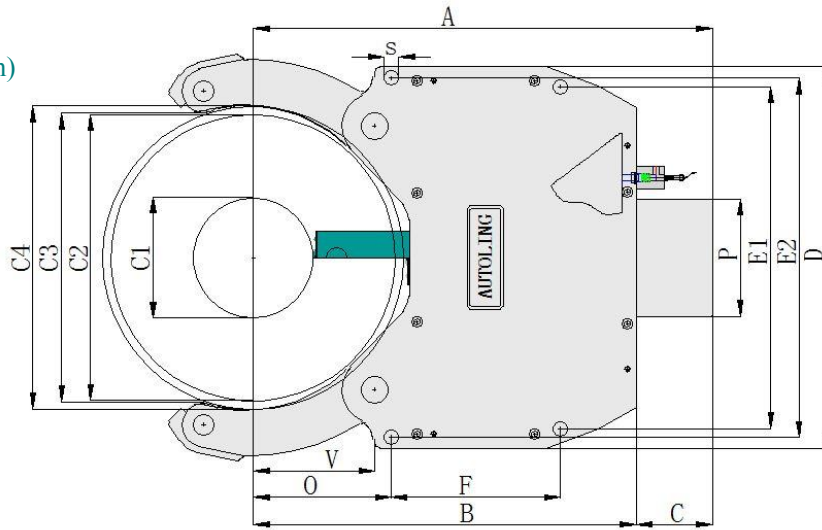

\*保留技術更改

\*如需更詳細信息請索取圖紙

排水和壓縮空氣接口 G 1/4"  
3 號的油缸接口為 G 1/4"  
4 號以上的油缸接口為 G 3/8"

AUTOLING 型號尺寸		TC-3	TC-4	TC-4.1	TC-5	TC-5.1	TC-6	TC-6.1	TC-7
最小夾持直徑	C1	65	58	90	80	100	135	215	220
最大夾持直徑	C2	235	280	330	390	410	460	510	630
最大開口 (不含防護罩)	C3	240	285	335	400	424	465	514	642
最大開口 (含防護罩)	C4	240	291	343	565	438	473	540	670
	A	443	573	612	753	763	816	815.5	1120
	B	355	450	490	607	615	670	680	950
	C	88	123	122	146	146	146	135.5	170
	D	345	400	400	485	485	680	680	900
	E1	312	360	360	445	445	610	610	730
	E2	312	360	360	445	445	640	640	810
	F	140	180	180	240	240	330	300	440
	G	105	125	125	150	150	150	150	190
	O	150	168	198	230	240	215	245	375
手臂厚度	K	45	60	60	75	75	75	75	100
滾輪厚度	L	25	25	25	29	29	29	29	32
滾輪直徑	M	47	52	52	62	62	80	80	100
	P	130	150	159	170	170	210	210	270
	P1	65	79	75	75	75	105	105	135
	P2	65	79	75	95	95	105	105	135
	S	18	23	23	23	23	27	27	35
	T	93	123	120	148	148	148	148	188
	V	115	140	170	185	209	185	215	290
活塞面積	cm <sup>2</sup>	38.5	63	63	78	78	113	113	176.6
操作油壓 最小/最大	bar	8/45	8/50	8/50	8/50	8/50	8/50	8/50	10/50
滾輪最大夾緊力	dan	1000	1500	1500	2000	2000	3000	3000	4000
滾輪最大圓周線速	m/min	725	715	715	700	700	700	700	570
定心精度	mm	0.04	0.05	0.05	0.06	0.06	0.06	0.06	0.08
重複定位精度	mm	0.007	0.007	0.007	0.01	0.01	0.01	0.01	0.03
重量	kg	64	114	116	209	209	335	330	1100

\*1 臺也可根據客戶要求非標定制\*