

側置油缸中心架

型號: SCR-B (Ø12-660mm)

(帶噴水 / 氣清潔功能-選擇項)

全密封可編程自動定心，油壓缸側置，大大減小了中心架的整體長度，上下手臂有冷卻液/氣接口，可有效清潔鐵屑，便於狹小空間內安裝更大的尺寸，夾持更大工件。

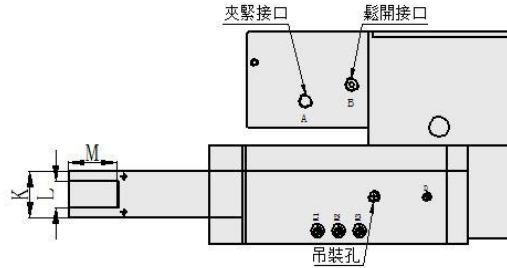
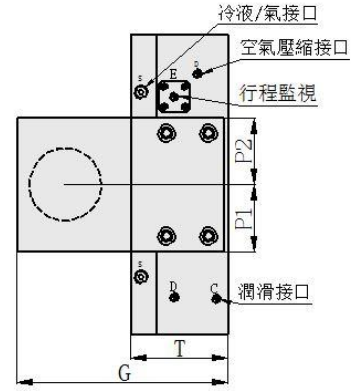
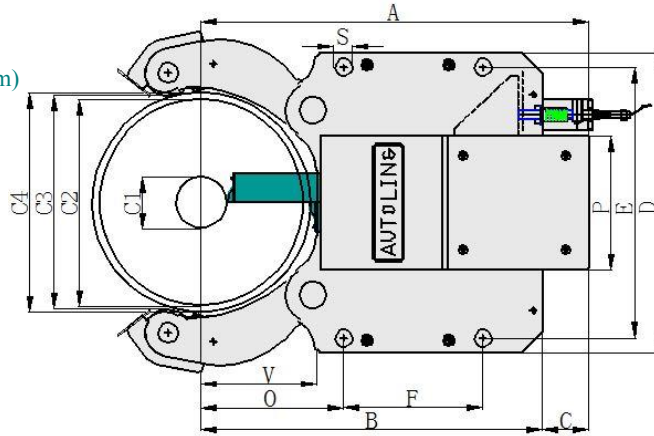

排水和壓縮空氣接口

3.2 號以下為 G 1/8"

4 號以上為 G 1/4"

油缸夾緊鬆開接口

3.2 號以下為 G 1/4"

4 號以上為 G 3/8"

*保留技術更改

*如需更詳細信息請索取圖紙

AUTOLING 型號尺寸		SCR-B 3	SCR-B 3.1	SCR-B3.2	SCR-B 4	SCR-B 5	SCR-B5.1	SCR-B 6	SCR-B 7	SCR-B8
最小夾持直徑	C1	12	20	50	30	50	85	125	200	210
最大夾持直徑	C2	152	165	205	245	310	350	460	530	660
最大開口(不含防護罩)	C3	157	175	210	248	317	358	462	544	670
最大開口(含防護罩)	C4	286	168	206	246	318	360	462	538	636
	A	352	360	376	449	612.5	632.5	800	998	1060
	B	307	315	330	448	510	530	709	890	950
	C	45	45	45	37	102.5	102.5	91	100	110
	D	290	290	290	405	440	440	680	710	900
	E	262	262	262	365	400	400	610/640	650	810
	F	135	135	135	240	270	270	330	440	450
	G	204.5	204.5	204.5	245	325	325	350	405	484
	O	115	123	138	146	178	198	215	320	375
手臂厚度	K	45	45	45	60	75	75	75	100	100
滾輪厚度	L	25	25	25	25	29	29	29	32	32
滾輪直徑	M	47	47	47	52	62	62	80	100	100
	P	130	130	130	150	160	160	210	260	240
	P1	65	65	65	75	80	80	105	130	120
	P2	65	65	65	75	80	80	105	130	120
固定螺栓孔徑	S	18	20	18	23	23	23	27	27	35
	T	95	95	95	110	145	145	150	180	190
	V	89	97	112	128	160	180	185	283	290
活塞面積	cm ²	38.5	38.5	38.5	63.5	78.5	78.5	113	132	176.6
操作油壓 最小/最大	bar	8/45	8/45	8/45	8/45	8/50	8/50	10/50	10/50	10/50
滾輪最大夾緊力	dan	1020	1020	1020	1530	2040	2040	3060	3500	4000
滾輪最大圓周線速	m/min	800	800	800	720	650	650	525	570	570
定心精度	mm	0.04	0.04	0.04	0.05	0.06	0.06	0.06	0.07	0.08
重複定位精度	mm	0.007	0.007	0.007	0.007	0.01	0.01	0.01	0.02	0.03
重量	kg	53	53	55	115	190	190	500	1150	1450

1 臺也可根據客戶要求非標定制