

精密油壓中心架

型號: SCR (Ø 4-642mm)
(帶噴水 / 氣清潔功能-選擇項)

全密封設計，可編程、可用在自動化生產線、平面機床、斜面機床、線軌機床和 CNC 等大多數機床上工作，上下臂有冷卻液、氣接口，可有效清潔鐵屑，低維護、壽命長，並可根據客戶的要求提供安裝支架（固定式和跟刀式）。

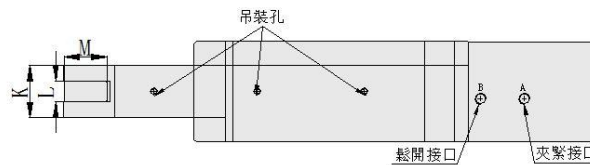
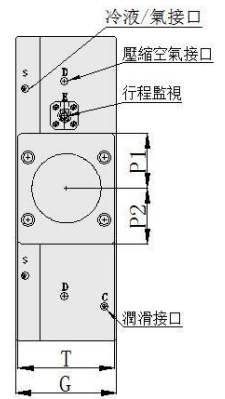
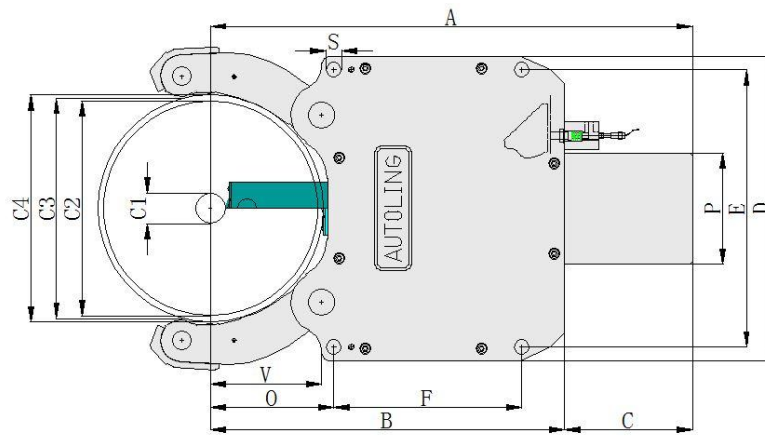

排水和壓縮空氣接口

3.2 號以下為 G 1/8"

4 號以上為 G 1/4"

油缸夾緊松開接口

3.2 號以下為 G 1/4"

4 號以上為 G 3/8"

*保留技術更改

*如需更詳細信息請索取圖紙

AUTOLING 型號尺寸		SCR-0	SCR-1	SCR-2	SCR-3	SCR-3.1	SCR-3.2	SCR-4	SCR-5	SCR-5.1	SCR-6	SCR-7	SCR-8
最小夾持直徑	C1	4	6	8	12	15	50	30	45	85	120	180	210
最大夾持直徑	C2	45	65	102	152	175	200	245	310	350	460	545	642
最大開口(不含防護罩)	C3	46	66	104	157	182	210	248	318	360	462	550	660
最大開口(含防護罩)	C4	46	66	104	154	169	204	246	318	358	462	548	636
	A	170	200	279	427	440	456	603	695	747	945	1060	1240
	B	117	133	197	307	315	330	448	510	530	709	815	950
	C	52	67	82	120	125	125	155	185	217	235.5	245	290
	D	120	132	205	290	290	262	405	440	440	680	710	900
	E	105	118	170	262	262	130	365	400	400	610	650	810
	F	55	64	85	135	135	135	240	270	167	330	440	450
	G	46	53	68	93	93	93	105	143	143	148	160	188
	O	45	50.5	70	115	123	138	146	178	243	215	320	375
手臂厚度	K	18	25	35	45	45	45	60	75	75	75	82	100
滾輪厚度	L	7	12	19	25	25	25	25	29	29	29	32	32
滾輪直徑	M	17	19	35	47	47	47	52	62	62	80	100	100
	P	58	69	102	130	130	130	150	160	165	210	240	240
	P1	29	32.5	51	65	65	65	75	80	82.5	105	120	120
	P2	29	36.5	51	65	65	65	75	80	82.5	105	120	120
固定螺栓孔径	S	9	11	14	20	20	20	23	23	23	27	27	35
	T	48	55	70	95	95	95	110	143	145	150	162	190
	V	29	36.5	54	89	97	112	128	160	180	185	280	290
活塞面積	cm ²	8	8	19.6	38.5	38.5	38.5	63.5	78.5	78.5	113	132	176.6
操作油壓 最小/最大	bar	6/40	8/40	8/40	8/45	8/45	8/45	8/50	8/50	8/50	8/50	10/50	10/50
滾輪最大夾緊力	dan	110	168	459	1000	1000	1000	1500	2000	2000	3000	3500	4000
滾輪最大圓周線速	m/	900	850	800	725	725	725	715	700	700	685	570	570
定心精度	mm	0.02	0.02	0.02	0.04	0.04	0.04	0.05	0.06	0.06	0.06	0.07	0.08
重複定位精度	mm	0.005	0.005	0.005	0.007	0.007	0.007	0.007	0.01	0.01	0.01	0.02	0.03
重量	kg	5	7	17	39	45	48	98	150	150	400	1000	1300

1 號也可根據客戶要求非標定制