

標準油壓中心架

型號: TSC (Ø4-460mm)

可編程、自定心油壓中心架，可在平面機床、斜面機床、線軌機床和 CNC 等大多數機床上工作，並可根據客戶的要求提供安裝支架（固定式和跟刀式）。

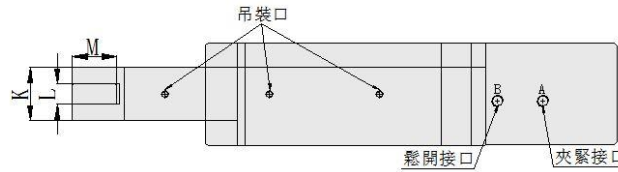
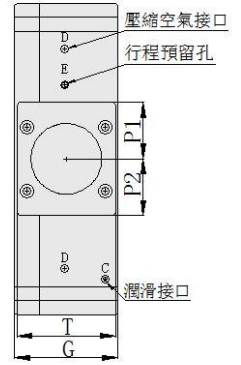
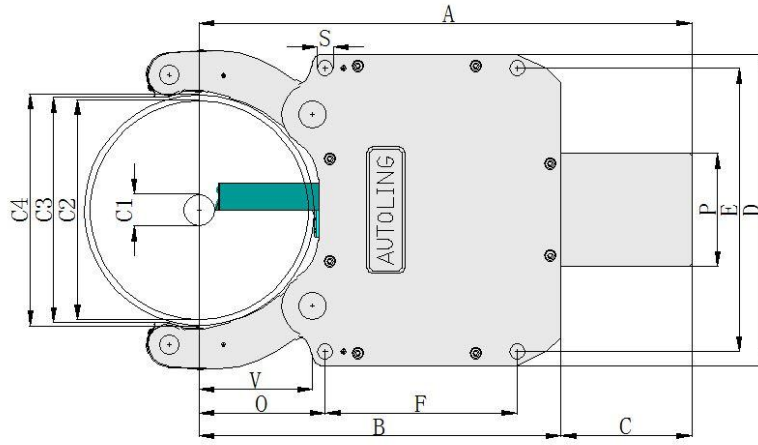

*保留技術更改

*如需更詳細信息請索取圖紙

排水和壓縮空氣接口

3.2 號以下為 G 1/8"

4 號以上為 G 1/4"

油缸夾緊松開接口

3.2 號以下為 G 1/4"

4 號以上為 G 3/8"

AUTOLING 型號尺寸		TSC-0	TSC-1	TSC-2	TSC-3	TSC-3.1	TSC-3.2	TSC-4	TSC-5	TSC-5.1	TSC-6
最小夾持直徑	C1	4	6	8	12	20	50	30	45	85	120
最大夾持直徑	C2	45	65	102	152	165	200	245	310	350	460
最大開口(不含防護罩)	C3	46	66	104	157	182	210	248	318	360	462
最大開口(含防護罩)	C4	46	66	104	154	169	204.5	246	318	358	462
	A	170	200	279	428	440	456	603	694.5	747	945
	B	117	133	197	308	315	330	448	510	530	709
	C	52	67	82	120	125	125	155	184.5	217	236
	D	120	132	205	290	262	290	405	440	440	680
	E	105	118	170	262	130	262	365	400	400	610
	F	55	64	85	135	135	135	240	270	167	330
	G	48	55	70	95	95	95	110	145	145	150
	O	45	50.5	70	115	123	138	146	178	243	215
手臂厚度	K	18	25	35	45	45	45	60	75	75	75
滾輪厚度	L	7	12	19	25	25	25	25	29	29	29
滾輪直徑	M	17	19	35	47	47	47	52	62	62	80
	P	58	69	102	130	130	130	150	160	165	210
	P1	29	32.5	51	65	65	65	75	80	82.5	105
	P2	29	36.5	51	65	65	65	75	80	82.5	105
固定螺栓孔徑	S	9	11	14	20	20	20	23	23	23	27
	T	46	53	68	93	93	93	105	143	143	148
	V	29	36.5	54	90	97	112	128	160	180	185
活塞面積	cm ²	8	8	19.6	38.5	38.5	38.5	63.5	78.5	78.5	113
操作油壓 最小/最大	bar	6/40	8/40	8/40	8/45	8/45	8/45	8/50	8/50	8/50	8/50
滾輪最大夾緊力	dan	110	168	459	1000	1000	1000	1500	2000	2000	3000
滾輪最大圓周線速度	m/	900	850	800	725	725	725	715	700	700	685
定心精度	mm	0.02	0.02	0.02	0.04	0.04	0.04	0.04	0.06	0.06	0.06
重複定位精度	mm	0.005	0.005	0.005	0.007	0.007	0.007	0.007	0.01	0.01	0.01
重量	kg	4.5	8	17	50	51	59	103	168	170	400

1 臺也可根據客戶要求非標定制